

# COMPACT TYPE STANDARD

Typ kompaktowy należy do grupy uniwersalnych wciągarek, mających zastosowanie w większości aplikacji, może być wykorzystany zarówno w przemyśle, jak i w zastosowaniach domowych.

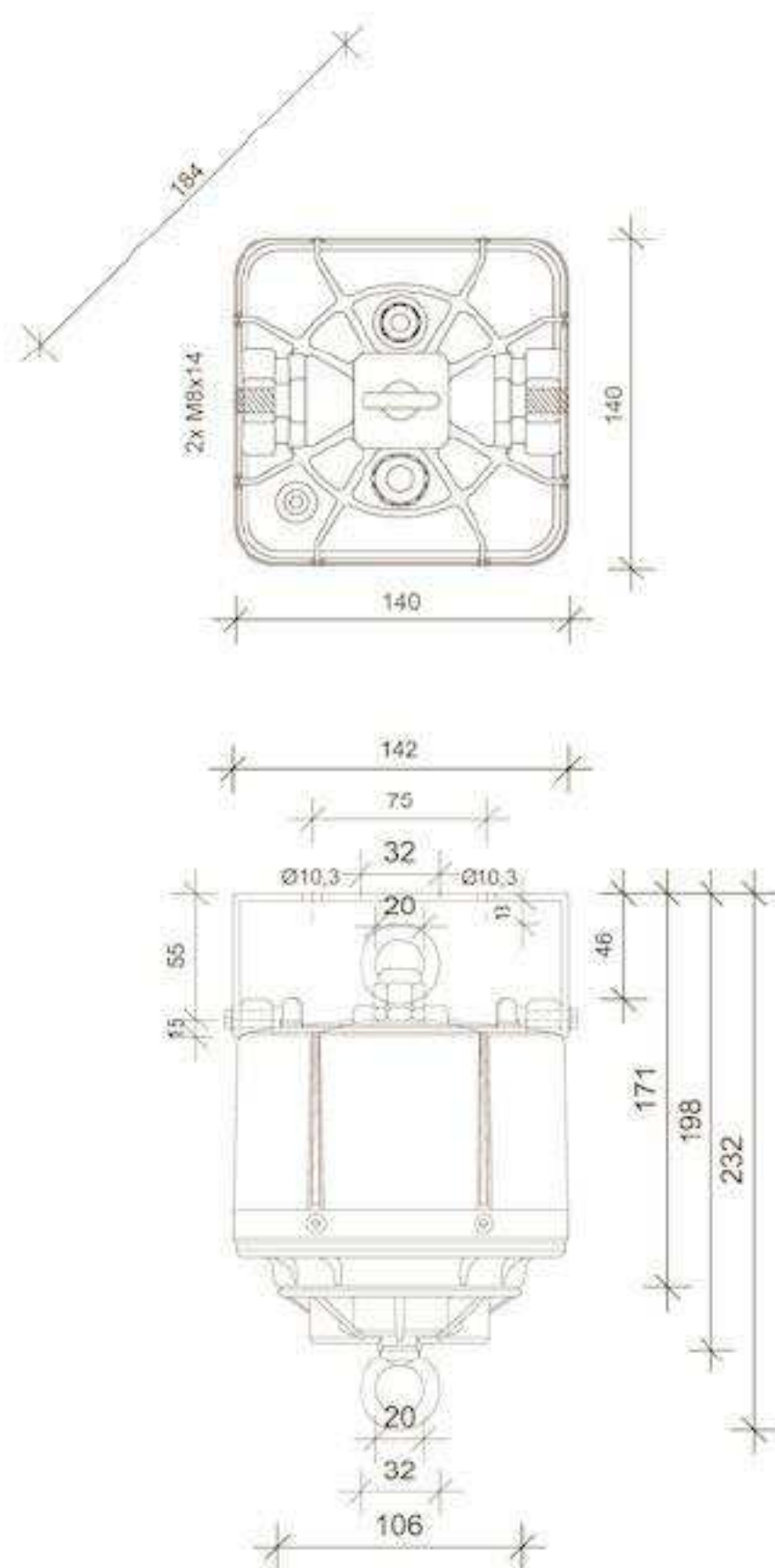

Dimensions (in mm) for:  
CSI-12, CDI-15, CDI-15 M



Typ kompaktowy	CSI-12	CDI-15
Masa własna / Z opakowaniem	3.2/3.4 kg	3.3/3.5 kg
Udźwig	3-10kg	3-15 kg
Zakres pracy	15 m	10 m
Dopuszczalna temperatura pracy	-15 +60 °C	-15 +60 °C
Kategoria ochrony / Klasa	IP 54/ I	IP 54/ I
Prędkość	3 m/min	1.5 m/min
Liny nośne: ilość / średnica	1/1.4 mm	2/1.2 mm
Pojemność	16 A	16 A
Zasilanie	230 V AC, 50 Hz/0.3 A	230 V AC, 50 Hz/0.3 A
Pobór prądu w trybie czuwania (Stand-by)	0.04 A	0.04 A
Typ silnika	DC Motor	DC Motor